

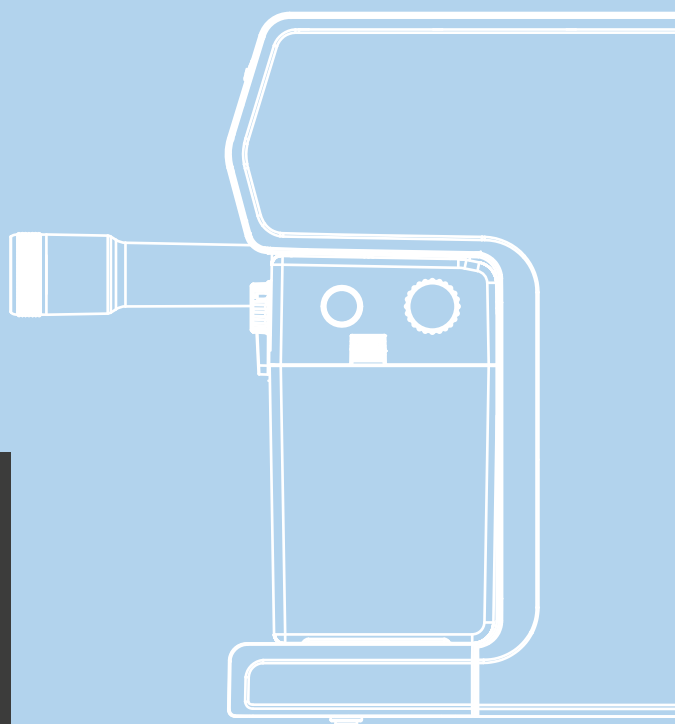

РУКОВОДСТВО ПО ЭКСПЛУАТАЦИИ

КОФЕВАРКА



Модель:
SCM-2300

Компания Libhof искренне благодарит вас за покупку

Перед началом эксплуатации внимательно ознакомьтесь с данной инструкцией.

Сохраните её в течение всего времени пользования устройством.

Внешний вид изделия и его элементов может отличаться от изображения на титульном листе руководства по эксплуатации и от изображений в самом руководстве. Имея доступ к самым передовым технологиям, мы постоянно работаем над совершенствованием дизайна, функциональности, технических характеристик, энергоэффективности и надёжности изделий, регулярно расширяя ассортимент продукции новыми устройствами.

КОМПЛЕКТ ПОСТАВКИ

1. Кофеварка — 1 шт
2. Портафильтр 52 мм — 1 шт
3. Фильтр на 1 порцию — 1 шт
4. Фильтр на 2 порции — 1 шт
5. Ложка-темпер — 1 шт
6. Инструкция — 1 шт

СОДЕРЖАНИЕ

Предупреждение о безопасности	4
Технические характеристики	6
Основные элементы кофеварки	7
Руководство по эксплуатации	8
Приготовление кофе	10
Утилизация	17
Сервисные центры	17

ПРЕДУПРЕЖДЕНИЕ О БЕЗОПАСНОСТИ

Подготовка к первому использованию:

- Удалите все этикетки и упаковочные материалы, прикрепленные к кофеварке, и проверьте, не повреждены ли аксессуары.

- Очистите детали и аксессуары (ёмкость для молока, ручку, фильтр и резервуар для воды) теплой водой с моющим средством и промойте чистой водой. Вытрите насухо, используя мягкую тряпку.

- Не погружайте корпус, шнур питания или вилку в воду или другие жидкости.

Перед использованием электроприбора всегда следует соблюдать основные меры предосторожности, включая следующее:

Пожалуйста, внимательно прочитайте данное руководство перед использованием и сохраните его для будущего использования.

Проверьте, соответствует ли используемое напряжение номинальному напряжению изделия.

В этом устройстве используется заземляющая вилка. Убедитесь, что используемая вами розетка имеет заземление.

Во избежание возгорания, поражения электрическим током или травм не погружайте шнур питания или вилку в воду или другие жидкости.

Перед чисткой кофеварки, отключите вилку питания. Перед установкой или снятием частей устройства и чисткой дайте кофеварке полностью остыть.

Если шнур питания поврежден, во избежание опасности он должен быть заменен специалистом соответствующей квалификации.

Не используйте аксессуары, не рекомендованные производителем, во избежание пожара, поражения электрическим током или травм.

Устанавливайте кофеварку на столешницу или плоское место и не свешивайте шнур питания через край.

Следите за тем, чтобы шнур питания не соприкасался с горячими частями кофеварки.

Не ставьте кофеварку на горячую поверхность или рядом с источником огня, чтобы не повредить устройство.

Не используйте кофеварку не по назначению и храните ее в сухом месте.

При использовании кофеварки кто-то должен следить за ней и не позволять детям приближаться к ней.

Остерегайтесь ожогов паром.

Не прикасайтесь к частям кофеварки с высокой температурой (например, к паровым трубкам или металлическим воронкам во время использования), а только к пластиковым деталям или ручкам с более низкой температурой.

Категорически запрещается пользоваться кофеваркой, если резервуар для воды пуст.

Во время приготовления кофе не перемещайте кофеварку и не вынимайте резервуар для воды, чтобы не обжечь людей.

Во время работы кофеварки система находится в состоянии высокого давления. Категорически запрещается снимать рожок во избежание ожогов. Прежде чем снять портафильтр, убедитесь, что машина остановлена или выключена.

Перед использованием подключите вилку к розетке. Прежде чем отключить питание, нажмите все кнопки в положение «выключено», а затем вытащите вилку из розетки.

Устройства не могут использоваться лицами (включая детей) с физическими, сенсорными или умственными недостатками или недостатком опыта и знаний в использовании, за исключением случаев, когда они находятся под присмотром или руководством лица, ответственного за их безопасность, связанную с использованием устройств.

Следует позаботиться о том, чтобы дети не играли с этим устройством.

Не используйте на открытом воздухе.

Кофеварку нельзя погружать в воду.

Если кофеварка работает неправильно или не может работать должным образом по другим причинам, отнесите её в сервисный центр для проверки и ремонта.

Дети не должны производить чистку и обслуживание оборудования без присмотра.

ПРЕДУПРЕЖДЕНИЕ: ВЫСОКОЕ ДАВЛЕНИЕ

1. Во избежание ожогов или других травм, вызванных горячим паром и горячей водой, а также для предотвращения повреждения данного продукта, не снимайте резервуар для воды или рожок при использовании этой кофеварки для приготовления кофе или вспенивания молока.

2. Прежде чем снять портафилтр и приготовить еще одну чашку кофе, убедитесь, что кофеварка находится в режиме ожидания. Если вы хотите добавить больше воды в резервуар, отключите вилку питания, и все индикаторы погаснут, чтобы гарантировать, что питание этого продукта отключено.

3. При извлечении кофе убедитесь, что рожок повернут в указанное положение, а ручка отцентрирована, чтобы избежать ослабления из-за давления во время использования, которое может нанести вред человеческому организму.

ПРЕДУПРЕЖДЕНИЕ: ВЫСОКАЯ ТЕМПЕРАТУРА

1. Во время работы машины не касайтесь портафилтра или паровой трубки во избежание ожогов.

2. Регулировку положения паровой трубки можно производить только путем вращения поворотного стержня молочного резервуара во избежание ожогов.

ТЕХНИЧЕСКИЕ ХАРАКТЕРИСТИКИ

Модель	SCM-2300
Максимальное давление	20 бар
Мощность кофеварки	1300 Вт
Мощность капучинатора	1000 Вт
Максимальная высота чашки	109 мм
Напряжение	230 В
Частота	50/60 Гц
Класс защиты от поражения электрическим током	I
Размеры устройства	230x266x314 мм
Масса нетто	5,4 кг
Габариты в упаковке	438x306x380 мм
Масса брутто	6,2 кг

ОСНОВНЫЕ ЭЛЕМЕНТЫ КОФЕВАРКИ



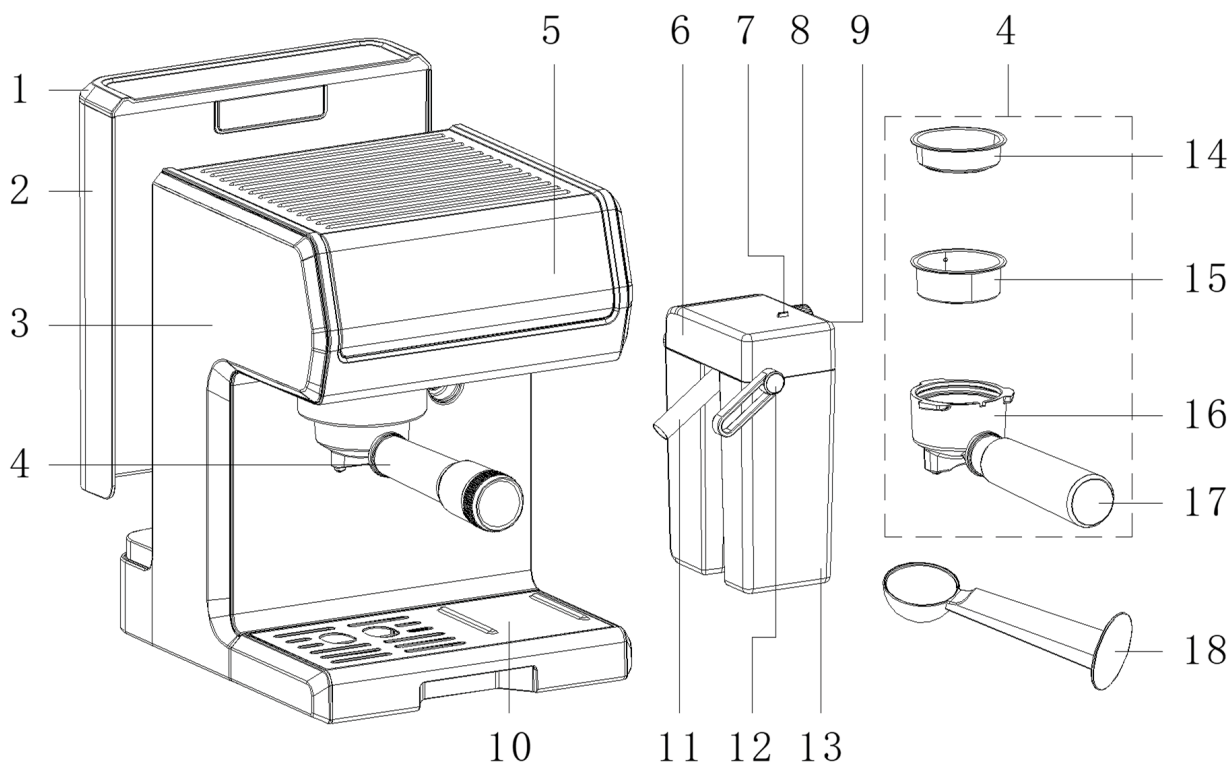

1. Крышка резервуара для воды	10. Место установки контейнера для молока
2. Резервуар для воды	11. Трубка для подачи молока
3. Корпус кофеварки	12. Регулятор положения молочной трубки
4. Рожок в сборе (портафильтр)	13. Резервуар для молока
5. Панель управления	14. Фильтр на одну порцию
6. Крышка резервуара для молока	15. Фильтр на две порции
7. Фиксатор	16. Рожок
8. Поворотная кнопка молочного резервуара	17. Ручка рожка
9. Кнопка снятия молочного резервуара	18. Ложка-темпер

РУКОВОДСТВО ПО ЭКСПЛУАТАЦИИ

ПОДГОТОВКА К ИСПОЛЬЗОВАНИЮ И ПЕРВЫЙ ЗАПУСК

1. Откройте крышку резервуара для воды, как показано на иллюстрации. Налейте воду в резервуар и закройте его. Уровень воды не должен превышать отметку «MAX».

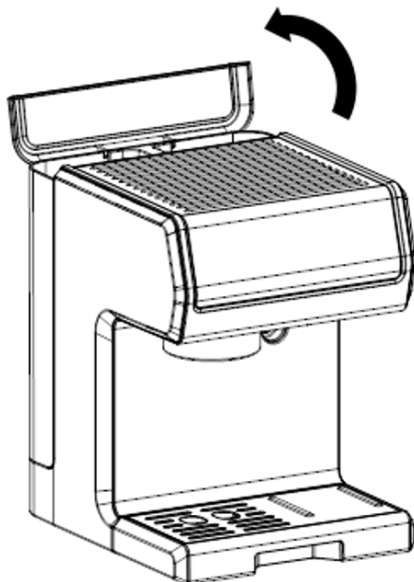

2. Откройте верхнюю крышку резервуара для молока в направлении стрелки, налейте воду в резервуар для молока и снова закройте его. Уровень воды не должен превышать отметку MAX на резервуаре для молока.

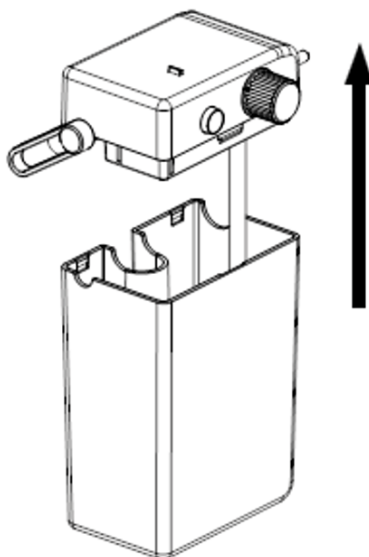

3. Закройте верхнюю крышку резервуара для молока, вставьте резервуар для молока в корпус кофеварки в соответствии с направлением, показанным на схеме до характерного щелчка.

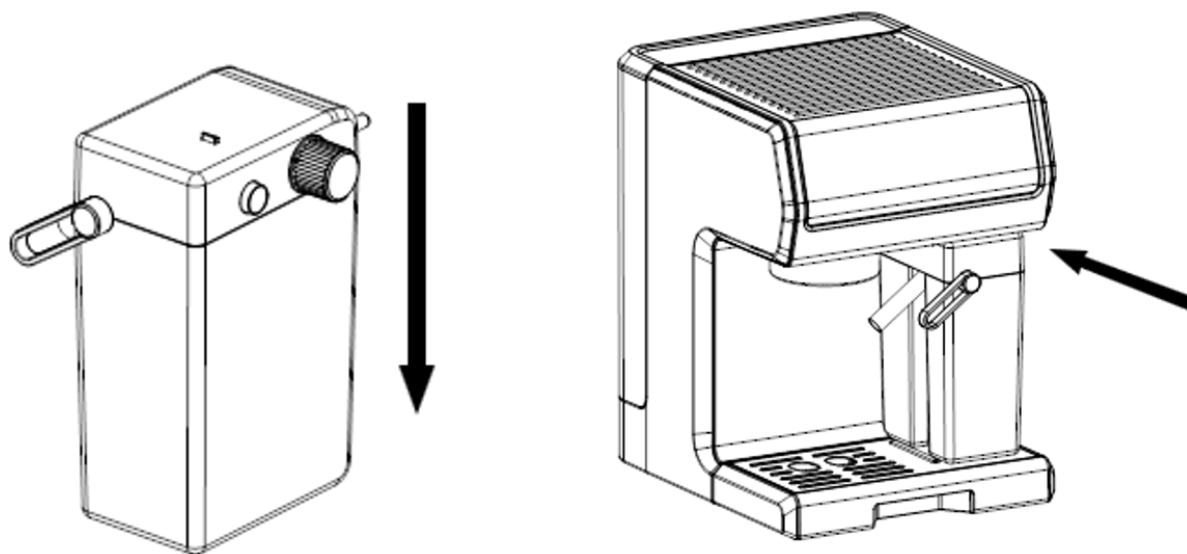



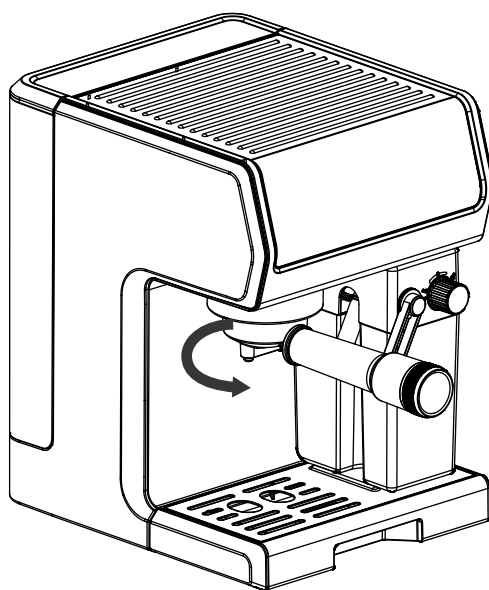

4. Выньте рожок из, вставьте в него фильтр и верните его в кофеварку.



5. Поместите чашку под порта-фильтр, поверните ручку на резервуаре для молока и совместите трубку капучинатора с чашкой.

6. Подключите кофеварку в розетку и нажмите кнопку питания . Прозвучит звуковой сигнал и загорится индикатор питания. Кофеварка начнёт разогреваться, но другие функциональные индикаторы не загорятся. После завершения предварительного нагрева индикатор питания и индикаторы различных функций будут гореть в течение длительного времени.

7. Нажмите кнопку очистки , чтобы запустить режим очистки. В это время машина начинает работать. Кофеварка набирает воду для очистки молочного канала, а водяной насос автоматически перестаёт работать на 20 секунд. (Если контейнер для молока не установлен, индикаторы «Капучино», «Латте», «Пена», «Очистка» отобразят сигнал тревоги, указывающий на то, что эти функции нельзя использовать).

8. Нажмите и удерживайте кнопку очистки  в течение 3 секунд, чтобы запустить режим автоматического удаления накипи. После завершения функции очистки кофеварка возвращается в режим ожидания. Нажмите кнопку эспрессо для одной  или двух чашек , машина автоматически прокачает воду, чтобы очистить сетку фильтра и рожок. После чего кофеварка автоматически остановится.

ПРИГОТОВЛЕНИЕ КОФЕ

ПРИГОТОВЛЕНИЕ ЭСПРЕССО

1. Приготовление одной чашки эспрессо:

Возьмите фильтр на одну чашку и поместите его в рожок. Насыпьте в фильтр 1 ложку кофейного порошка (около 9–11 г) и разровняйте другим концом темперы. Контрольная линия «MAX» отмечена на одночашечном фильтре как ориентир для идеального количества порошка после прессования. Затем верните рожок в кофеварку.

В режиме ожидания нажмите кнопку приготовления одной чашки эспрессо , и кофеварка начнет работать. После наполнения чашки кофе машина перестанет работать.

(Примечание: одна порция эспрессо- это примерно 30–50 мл.)

2. Приготовление двух чашек эспрессо:

Возьмите двойной фильтр и поместите его в рожок. Засыпьте в фильтр 2 ложки молотого кофе (14–16 г) и разровняйте другим концом темперы. Контрольная линия «MAX» отмечена на двойном фильтре как ориентир для идеального количества порошка после прессования. Затем верните рожок в кофеварку.

В режиме ожидания нажмите кнопку двойной порции эспрессо , и кофеварка начнет работать. После приготовления кофе машина перейдет в режим ожидания. (Примечание: двойная порция эспрессо- это примерно 60–90 мл.)

ПРИГОТОВЛЕНИЕ КАПУЧИНО

1. Снимите резервуар для молока: нажмите кнопку разблокировки, вытащите резервуар для молока и откройте его крышку, Добавьте цельное молоко в емкость, не превышая отметки «MAX». Затем установите резервуар для молока обратно на место и убедитесь, что он зафиксирован.

2. Приготовление небольшого капучино: возьмите фильтр на одну чашку и поместите его в рожок. Насыпьте ложкой 9-11 г молотого кофе в фильтр, верните рожок в кофеварку. Поместите чашку объемом более 100 мл под рожок и с помощью ручки на молочном резервуаре совместите молочную трубку с чашкой.

Поверните ручку до значка пены (как показано на рисунке ниже), нажмите кнопку маленькой чашки капучино  в режиме ожидания. Перед приготовлением кофе машина сначала нальет молочную пену. После приготовления капучино кофемашина автоматически прекратит работу и перейдет в режим ожидания.

3. Приготовление большого капучино: возьмите двойной фильтр для чашек и поместите его в рожок. Насыпьте две ложки молотого кофе (14-16г), вверните рожок в кофеварку. Поместите чашку объемом более 200 мл под рожок и с помощью ручки на молочном резервуаре совместите молочную трубку с чашкой.

Поверните ручку на значок пены (как показано на рисунке ниже), нажмите кнопку большой чашки капучино  в режиме ожидания. После завершения приготовления кофемашина автоматически прекратит работу и перейдет в режим ожидания.

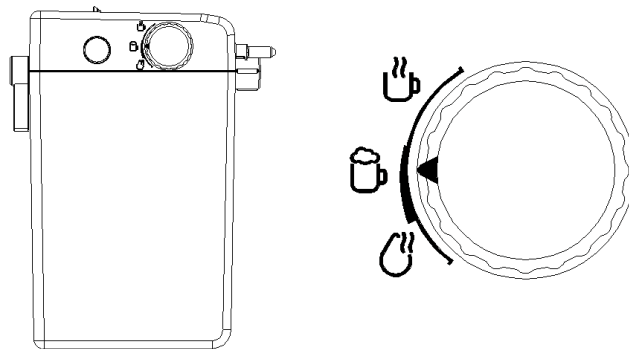

ПРИГОТОВЛЕНИЕ ЛАТТЕ

1. Приготовление небольшой порции латте: возьмите фильтр на одну чашку и поместите его в рожок. Насыпьте ложкой 9-11 г молотого кофе в фильтр, вверните рожок в кофеварку. Поместите чашку объемом более 200 мл под рожок и с помощью ручки на молочном резервуаре совместите молочную трубку с чашкой.

Поверните ручку на значок пены (как показано на рисунке ниже), нажмите кнопку маленького латте . После завершения приготовления кофемашина автоматически прекратит работу и перейдет в режим ожидания.

2. Приготовление большой порции латте: возьмите двойной фильтр и поместите его в рожок. Насыпьте ложкой 14-16 г молотого кофе в фильтр, вверните рожок в кофеварку. Поместите чашку объемом более 400 мл под рожок и с помощью ручки на молочном резервуаре совместите молочную трубку с чашкой.

Поверните ручку на значок пены (как показано на рисунке ниже), нажмите кнопку большого латте. После завершения приготовления кофемашина автоматически прекратит работу и перейдет в режим ожидания.

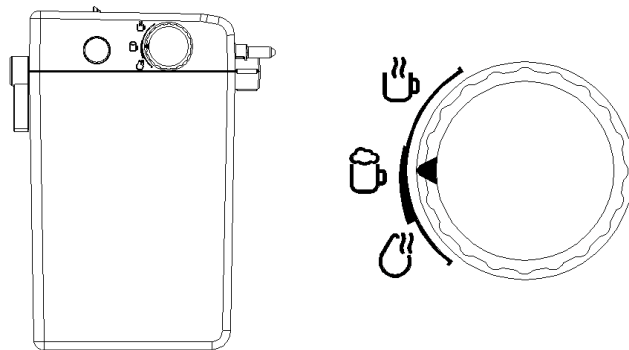

ПРИГОТОВЛЕНИЕ ГОРЯЧЕГО МОЛОКА

Поверните ручку на значок горячего молока (см. рисунок ниже), нажмите кнопку вспенивания молока, и машина начнет готовить горячее молоко. Когда будет налито желаемое количество, нажмите кнопку — кофеварка прекратит подачу горячего молока и перейдет в режим ожидания.

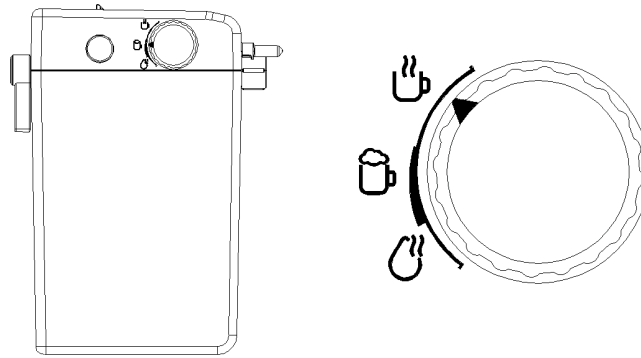

ПРИГОТОВЛЕНИЕ МОЛОЧНОЙ ПЕНЫ

Поверните ручку к значку пены (см. рисунок ниже), нажмите кнопку вспенивания молока , и машина автоматически вспенит молоко. Когда будет налито желаемое количество вспененного молока, нажмите кнопку — кофеварка прекратит подачу пены и перейдет в режим ожидания.

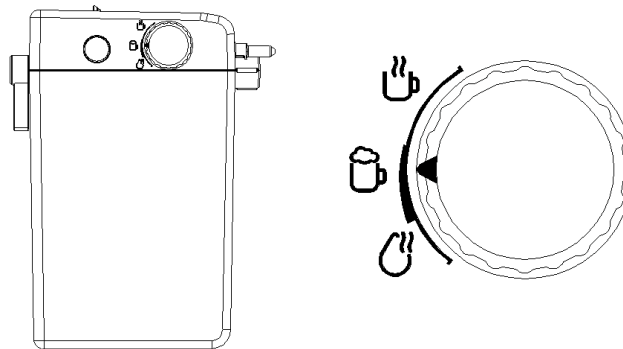

! ПРИМЕЧАНИЕ

При повороте ручки молочного контейнера вверх количество молочной пены уменьшается. При повороте ручки молочного контейнера вниз количество молочной пены увеличивается.



ФУНКЦИЯ ОЧИСТКИ

После использования режимов приготовления капучино, двойной капучино, латте, двойной латте, горячая пенка будет загораться красный индикатор очистки , который будет напоминать о необходимости очистки кофеварки каждый раз после использования данных режимов, но пользователи не обязаны чистить ее. Другими словами, если вы постоянно используете функцию капучино, латте или горячей пенки вам не нужно нажимать кнопку очистки после каждого приготовления, это напоминание что было произведено кипячение молока. Очистку стоит применять после долгого использования или окончания работы устройства на длительное время (например конец рабочего дня).

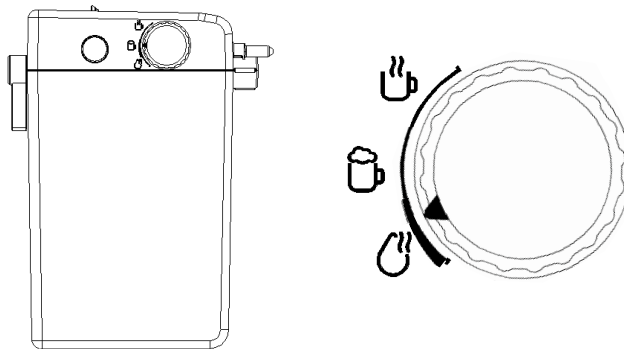
Для использования режима очистки поместите чашку объемом более 200 мл под пустой рожок и с помощью ручки на молочном резервуаре совместите молочную трубку с чашкой. Поверните ручку к значку очистки (см. рисунок ниже), нажмите кнопку очистки. После завершения очистки кофемашина автоматически прекратит работу и перейдет в режим ожидания.





ФУНКЦИЯ ОЧИСТКИ ОТ НАКИПИ

1. После 500 использований машина выдает напоминание об удалении накипи: кнопки эспрессо для одной  и двух  чашек эспрессо (белый свет) и кнопки очистки  (красный свет) мигают одновременно 5 раз и издают звуковой сигнал и устройство возвращается в режим ожидания.



2. После появления напоминания об удалении накипи машину по-прежнему можно использовать в обычном режиме, но после каждого использования напоминание о удалении накипи будет продолжать выдаваться. Для удаления накипи, выполните следующие операции:

3. Добавьте в резервуар для воды раствор для удаления накипи. Разбавьте залитый раствор для удаления накипи согласно инструкции, на упаковке и наполните резервуар для воды и молочный контейнер. Установите и закрепите емкость для молока и рожок, отрегулируйте угол выпускной трубки для молока и поместите на подставку емкость объемом не менее 800 мл для слива раствора.

4. Нажмите и удерживайте кнопку очистки  в течение 3 секунд, чтобы запустить программу удаления накипи. Раствор для удаления накипи будет последовательно вытекать из молочной трубки и рожка. После 5-кратной циркуляции раствора для удаления накипи все индикаторы загорятся и вернуться в режим ожидания. Весь процесс занимает около 4 минут.



5. Если в процессе удаления накипи удаление накипи приостановлено из-за нажатия выключателя  или сбоя питания, напоминание о удалении накипи будет продолжать появляться после завершения следующего предварительного нагрева.

НАСТРОЙКА ОБЪЕМА ПОРЦИИ ПРИГОТОВЛЕНИЯ КОФЕ

1. Ручная функция приготовления эспрессо: нажмите и удерживайте кнопку эспрессо для одной  или двух  чашек в течение 3 секунд, чтобы установить объем кофе для каждой чашки. Маленькую порцию можно регулировать в диапазоне 30–80 мл, а большую порцию можно регулировать в диапазоне 50–120 мл. Если заданный объем ниже минимального - по умолчанию устанавливается минимальное значение. Если установленный объем превышает максимальное значение - по умолчанию устанавливается максимальное значение.

2. Когда объем приготовленного кофе достигнет желаемого уровня, нажмите эту же кнопку, чтобы остановить приготовление. Кофеварка сохранит это значение в памяти и будет использовать при следующих приготовлениях.

ВОССТАНОВЛЕНИЕ НАСТРОЕК ПО УМОЛЧАНИЮ

В режиме ожидания одновременно нажмите кнопку одинарного латте  и кнопку двойного латте  - раздастся один звуковой сигнал и кофеварка вернется к заводским настройкам

ЧИСТКА И ОБСЛУЖИВАНИЕ

1. Отключите питание и дайте кофемашине полностью остыть перед чисткой.
2. Протрите корпус и некоторые принадлежности кофемашины влажной тканью или чистой губкой.
3. Снимите рожок, чтобы очистить чашу для порошка от кофейной гущи.
4. Внимание: не используйте для чистки спирт или растворители, а также не погружайте кофеварку в воду.

ЗНАЧЕНИЕ ИНДИКАТОРОВ

Состояние индикатора	Описание индикатора	Действие
Все индикаторы мигают редко	Машина нагревается, пожалуйста, подождите	Ожидайте
Все индикаторы горят непрерывно	Предварительный нагрев завершен, кофеварка перешла в режим ожидания.	Можно выполнять операции по приготовлению кофе
За исключением кнопки питания, индикаторы других функциональных кнопок мигают одновременно.	Не установлен резервуар для воды	Невозможно выполнить какие-либо операции
Значки капучино, латте, молочной пены и очистки загораются одновременно.	Молочный резервуар не установлен	Без молочной пены можно выполнять только функции приготовления кофе.
Кнопка кофе и кнопка очистки мигают одновременно.	Необходимость удаления накипи	Следуйте инструкциям по удалению накипи.
Функциональные кнопки и кнопка питания мигают одновременно.	<ol style="list-style-type: none">1. Сигнализация нехватки воды в резервуаре для воды.2. Слишком большое количество кофе в фильтре или слишком мелкие частицы кофейного порошка.3. Слишком высокая температура.4. Неисправность датчика температуры	<ol style="list-style-type: none">1. Добавьте воды в резервуар для воды.2. Уменьшите количество кофе в фильтре. Измените степень помола кофе.3. Отключите питание и дайте машине остыть.4. Обратитесь в сервис.
Все индикаторы часто мигают 3 раза и подают 3 звуковых сигнала.	Заводские настройки успешно восстановлены.	

ОБЩИЕ СПОСОБЫ УСТРАНЕНИЯ НЕПОЛАДОК

Неисправность	Причина	Решение
В поддоне для воды накопилась вода	Сточная вода, образуется в процессе работы	Регулярно очищайте поддон для воды
Не готовится кофе или скорость потока слишком низкая.	В резервуаре нет воды	Добавьте чистую воду в резервуар
	В резервуаре нет воды	Убедитесь, что в резервуаре есть вода и он правильно вставлен, и нажмите кнопку подачи горячей воды, чтобы получить необходимое количество горячей воды, прежде чем пытаться приготовить кофе.
	Резервуар для воды вставлен не полностью	Установите резервуар правильно.
	Фильтр засорён	Промойте фильтр для молотого кофе проточной водой.
	Рожок засорился кофейной гущей	Промойте рожок фильтр для молотого кофе проточной водой.
	Кофейный порошок спрессован слишком сильно.	Не утрамбовывайте порошок слишком сильно.
	Слишком много кофе-порошка	Уменьшите количество кофе в фильтре.
В контуре подачи воды имеется накипь	См. в разделе «Удаление накипи».	
Кофе варится слишком быстро и имеет слабый вкус	Кофе помолон слишком грубо	Попробуйте использовать более мелкий кофейный порошок.
	Кофейного порошка слишком мало	Попробуйте увеличить количество порошка в фильтре.
Капучино работает не как ожидается	Используется не цельное молоко	Используйте охлажденное цельное молоко с неистекшим сроком годности.

Емкость для молока не вынимается из машины.	Контейнер для молока имеет противоскользящие наклейки.	Нажмите кнопку разблокировки с правой стороны на верхней крышке резервуара для молока и снимите его.
Функцию капучино/латте молоко/очистки невозможно использовать нормально, звучит звуковой сигнал.	Проверьте, правильно ли установлен резервуар для молока.	Установите резервуар для молока корректно.
Не работает дисплей	Питание не подключено	Убедитесь, что источник питания правильно подключен
Эспрессо капает с края рожка	Рожок установлен некорректно	Вверните рожок корректно
	Добавлено слишком много кофейного порошка, что мешает полностью затянуть ручку рожка.	Медленно снимите ручку воронки и очистите основание фильтра чистым полотенцем. Для следующей чашки уменьшите количество кофейного порошка.
	Засорение фильтра	Промойте фильтр в проточной воде.

УТИЛИЗАЦИЯ

Этот продукт нельзя утилизировать вместе с бытовыми отходами. Этот продукт следует утилизировать в авторизованном месте по переработке электрических и электронных приборов. Собирая и перерабатывая отходы, вы помогаете экономить природные ресурсы и обеспечиваете утилизацию продукта экологически безопасным способом.

СЕРВИСНЫЕ ЦЕНТРЫ

Актуальный список авторизованных сервисных центров Libhof вы можете найти на официальном-сайте

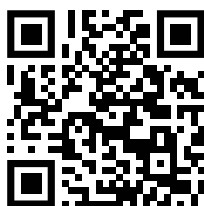

libhof.ru/services/

Производитель: Libhof Electronics LTD., Slovakia

Импортер: ООО "Автомаркет-регионы"

Срок службы: 5 лет

libhof.ru

Телефон горячей линии: 8 800 550-23-18

EAC